

Niederdruck-Leitungsfiler**FNL 1000 · FNL 2000**

Leitungseinbau · Betriebsdruck bis 40 bar · Nennvolumenstrom bis 1450 l/min

Niederdruck-Leitungsfiler
FNL 1000**Beschreibung****Einsatzbereich**

Im Druckkreis von Hydraulik- und Schmieranlagen.

Leistungsmerkmale*Verschleißschutz:*

Durch Filterelemente, die höchste Anforderungen an die Reinheitsklasse erfüllen.

Funktionsschutz:

Durch Einbau direkt vor den Hydraulikkomponenten. Die individuelle Festlegung des Nennvolumenstromes gewährleistet, dass das Bypassventil bei $v \leq 200 \text{ mm}^2/\text{s}$ geschlossen bleibt.

Filterelemente

Durchströmung von außen nach innen. Aus der Sternfaltung des Filtermaterials resultieren:

- › große Filterflächen
- › niedrige Druckverluste
- › hohe Schmutzkapazitäten
- › besonders lange Wartungsintervalle

Filterwartung

Durch Verwendung einer Verschmutzungsanzeige wird der Zeitpunkt der Filterwartung signalisiert und dadurch eine optimale Ausnutzung der Filterstandzeit erreicht.

Werkstoffe

Deckel:	Al-Legierung
Gehäuse:	Al-Legierung
Dichtungen:	NBR (FPM auf Anfrage)
Filtermaterial:	EXAPOR®MAX 2 - anorganisches mehrlagiges Mikrofaserlies Papier - Zellulosebasis, mit Harz imprägniert

Zubehör

Elektrische und/oder optische Verschmutzungsanzeigen sind auf Wunsch lieferbar - wahlweise mit einem oder zwei Schaltpunkten bzw. Temperaturkompensation.

Abmessungen und technische Daten siehe Katalogblatt 60.30.

Betriebsdruck

0 ... 16 bar, min. 3×10^6 Lastspiele
 Nennndruck in Anlehnung an DIN 24550

0 ... 40 bar, min. 10^4 Lastspiele
 Quasistatischer Betriebsdruck

Zulässige Drücke für andere Lastspielzahlen

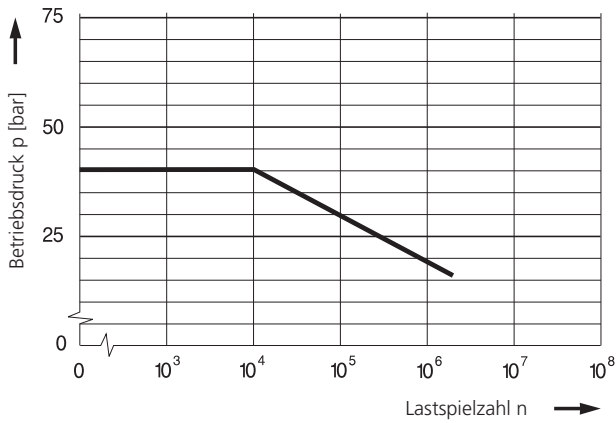

Nennvolumenstrom

Bis 1450 l/min (siehe Auswahltabelle, Spalte 2).
 Den bei ARGO-HYTOS angegebenen Nennvolumenströmen liegen folgende Kriterien zugrunde:

- › geschlossener Bypass bei $v \leq 200 \text{ mm}^2/\text{s}$
- › Standzeit >1000 Betriebsstunden bei mittlerem Schmutzanfall von 0,07 g pro l/min Volumenstrom
- › Strömungsgeschwindigkeit in den Anschlussleitungen: bis 25 bar $\leq 4,5 \text{ m/s}$

Filterfeinheit

5 $\mu\text{m(c)}$... 10 $\mu\text{m(c)}$
 β -Werte nach ISO 16889
 (siehe Auswahltabelle, Spalte 4 und Diagramm Dx)

Schmutzkapazität

Werte in g Testschmutz ISO MTD ermittelt nach ISO 16889
 (siehe Auswahltabelle, Spalte 5)

Druckflüssigkeit

Mineralöl und umweltschonende Hydraulikflüssigkeiten
 (HEES u. HETG, siehe Info-Blatt 00.20)

Druckflüssigkeitstemperaturbereich

-30 °C ... +100 °C (kurzzeitig -40 °C ... +120 °C)

Viskosität bei Nennvolumenstrom

- › bei Betriebstemperatur: $v < 60 \text{ mm}^2/\text{s}$
- › als Anfahrviskosität: $v_{\text{max}} = 1200 \text{ mm}^2/\text{s}$
- › bei Erstinbetriebnahme:
 Die empfohlene Startviskosität ist in Diagramm D (Δp als Funktion der Viskosität) auf der x-Achse dort abzulesen, wo eine Waagrechte mit 70 % des Ventilansprechdrucks die Kennlinie schneidet.

Einbaulage

Vorzugsweise senkrecht, Kopfteil unten

Anschluss

SAE-Flansch (3000 psi). Größe siehe Auswahltabelle, Spalte 6
 (andere Anschlüsse auf Anfrage).
 Standard: Anschlüsse A/B gegenüberliegend
 Optional: Anschluss A seitlich, Anschluss B nach unten

Δp-Kennlinien für die Kompletfilter in der Auswahltabelle, Spalte 3

D1 Druckverlust in Abhängigkeit vom **Volumenstrom** bei $v = 35 \text{ mm}^2/\text{s}$ (0 = Gehäuse leer)

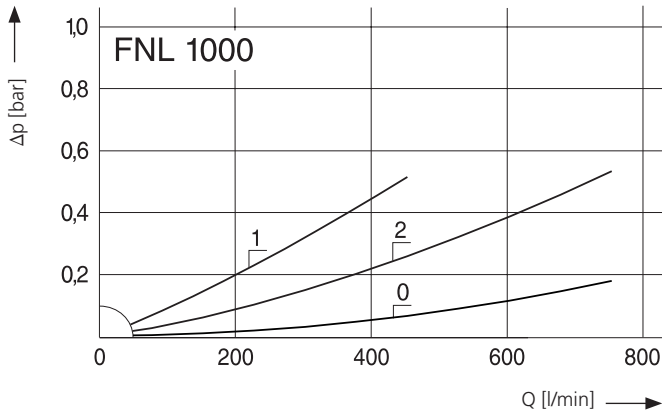

Druckverlust in Abhängigkeit von der **kin. Viskosität** bei Nennvolumenstrom

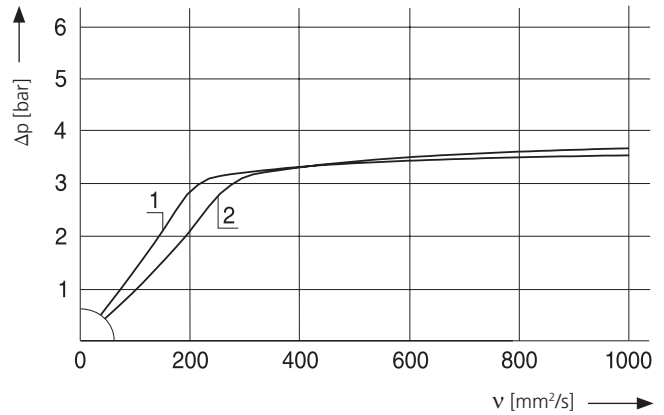

D2 Druckverlust in Abhängigkeit vom **Volumenstrom** bei $v = 35 \text{ mm}^2/\text{s}$ (0 = Gehäuse leer)

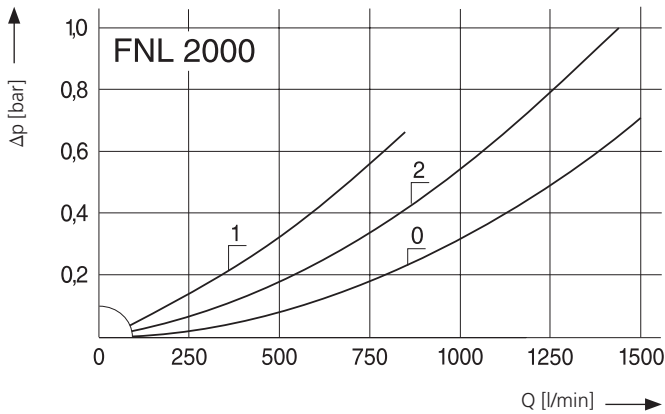

Druckverlust in Abhängigkeit von der **kin. Viskosität** bei Nennvolumenstrom

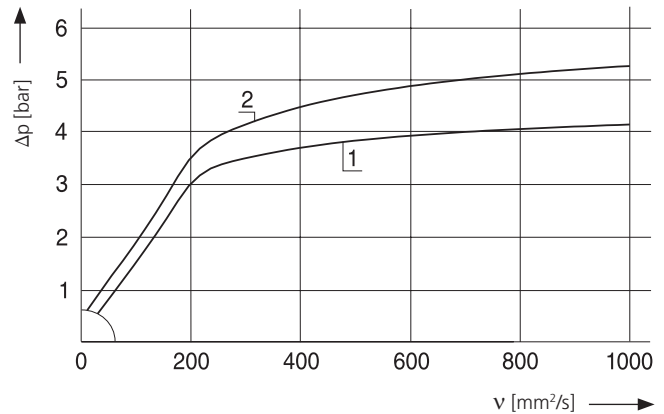

Kennlinien für die Filtereinheiten in der Auswahltabelle, Spalte 4

Dx Filtrationsquotient β in Abhängigkeit von der Partikelgröße x ermittelt im Multipass-Test nach ISO 16889

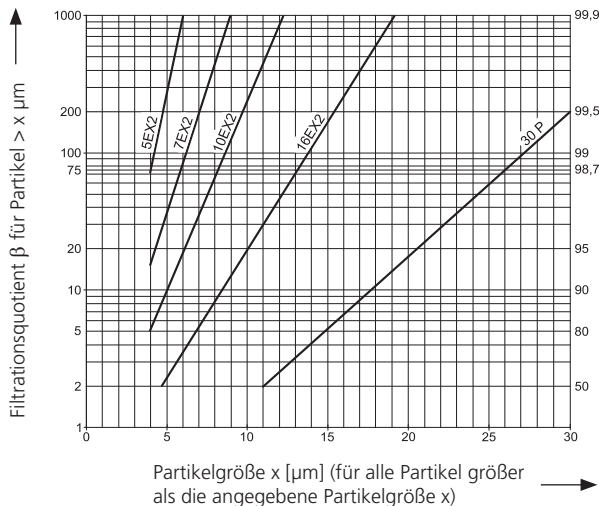

Die Kurzzeichen stehen für folgende Abscheideleistungen bzw. Feinheiten:

Bei EXAPOR®MAX2 und Papierelementen:

- 5EX2 = $\bar{\beta}_{5(c)}$ = 200 EXAPOR®MAX 2
- 7EX2 = $\bar{\beta}_{7(c)}$ = 200 EXAPOR®MAX 2
- 10EX2 = $\bar{\beta}_{10(c)}$ = 200 EXAPOR®MAX 2
- 16EX2 = $\bar{\beta}_{16(c)}$ = 200 EXAPOR®MAX 2
- 30P = $\bar{\beta}_{30(c)}$ = 200 Papier

Aufgrund des Aufbaus des Filterwerkstoffes der 30P-Elemente ist mit Streuungen um die Kennlinie 30P zu rechnen.

Für besondere Einsatzfälle sind auch von diesen Kennlinien abweichende Feinheiten durch Verwendung spezieller Filtermaterialien möglich.

Auswahltabelle

Bestell-Nr.	Nennvolumenstrom	Druckverlust siehe Diagramm D /Kennlinie Nr.	Filterfeinheit siehe Diagr. Dx	Schmutzkapazität	Anschluss A/B	Bypassventil-Ansprechdruck	Symbol	Ersatz-Filterelement Bestell-Nr.	Gewicht	Verschmutzungsanzeige	Bemerkungen
1	2	3	4	5	6	7	8	9	10	11	12
	l/min			g		bar			kg		
FNL 1000-153	420	D1 /1	5EX2	130	SAE 2	3	4	V3.1449-53	21	nachrüstbar	-
FNL 1000-156	555	D1 /2	10EX2	190	SAE 2	3	4	V3.1449-56	21	nachrüstbar	-
FNL 2000-153	820	D2 /1	5EX2	260	SAE 4	3	4	V3.1493-53	28	nachrüstbar	-
FNL 2000-156	1450	D2 /2	10EX2	370	SAE 4	3	4	V3.1493-56	28	nachrüstbar	-

Zur Verschmutzungsüberwachung können optische oder elektrische Verschmutzungsanzeigen vorgesehen werden. Bei Bestellung von Filtern mit montierter Verschmutzungsanzeige ist in der Bestell-Bezeichnung die Abkürzung „M“ zu verwenden. Auf allen Auftragspapieren erscheinen Grundgerät und Verschmutzungsanzeige als separate Positionen.

Bestellbeispiel: Das Filter FNL 1000-153 soll mit elektrischer Verschmutzungsanzeige - Anzeigedruck 2,5 bar - geliefert werden.

Bestell-Bezeichnung: **FNL 1000-153** / **DG 041-32** **M**
 Bestell-Nr. (Grundgerät) _____ **Montage**
 Verschmutzungsanzeige _____

Passende Verschmutzungsanzeigen können Sie Katalogblatt 60.30 entnehmen.

Anmerkungen:

- › Der Anzeige- bzw. Schaltdruck der Verschmutzungsanzeige muss niedriger als der Ansprechdruck des Bypassventils sein (siehe Auswahltabelle, Spalte 7).
- › Die in der Tabelle aufgeführten Filter sind Standardgeräte. Bei Bedarf an anderen Ausführungen bitten wir um Ihre Anfrage.

Optionen:

- › Andere Filterfeinheiten auf Anfrage.
- › Rückschlagventil im Kopfteil auf Anfrage.
- › Anschluss A seitlich, Anschluss B nach unten (Standard: Anschlüsse A/B gegenüberliegend).

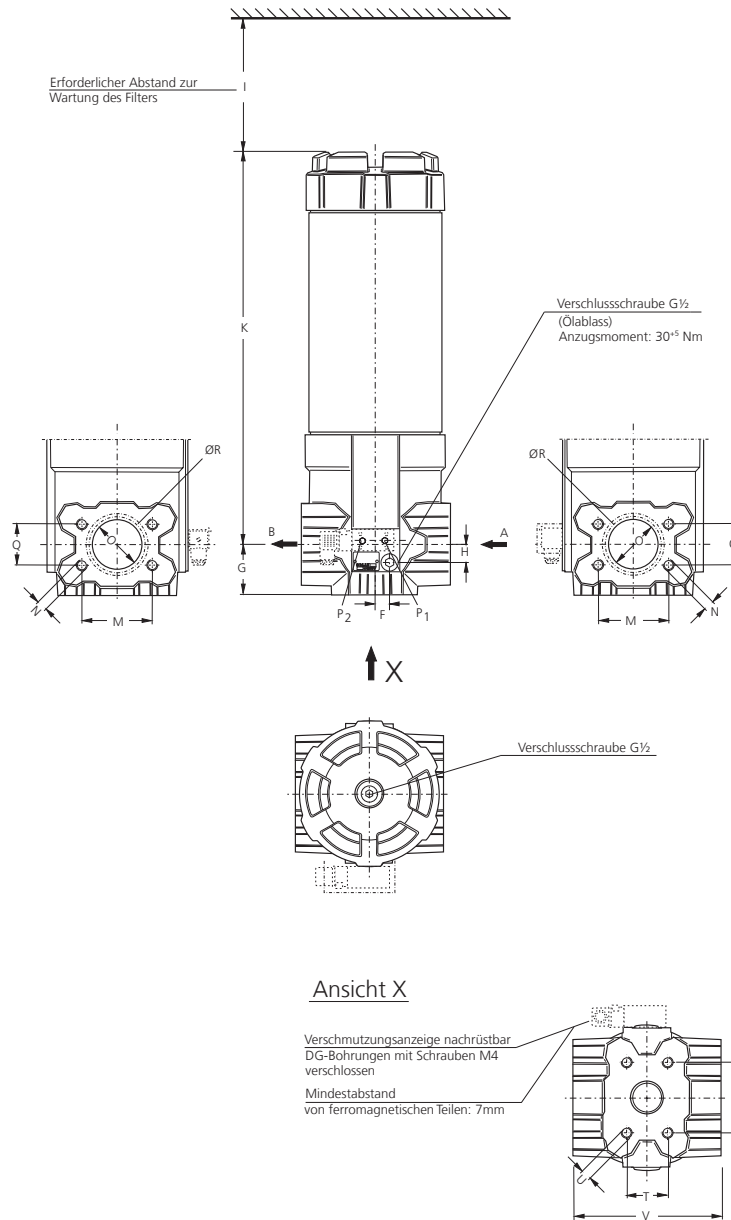

Maße

Typ	A/B	F	G	H	I	K	M	N	O	Q	R	S	T	U	V
FNL 1000	SAE 2	19	76,5	26,5	450	593	77,8	M12	$\varnothing 50$	42,6	56-64	130,2	77,8	M16	224
FNL 2000	SAE 4	19	76,5	26,5	890	1033	130,2	M16	$\varnothing 100$	77,8	110-118	130,2	77,8	M16	224

Symbole

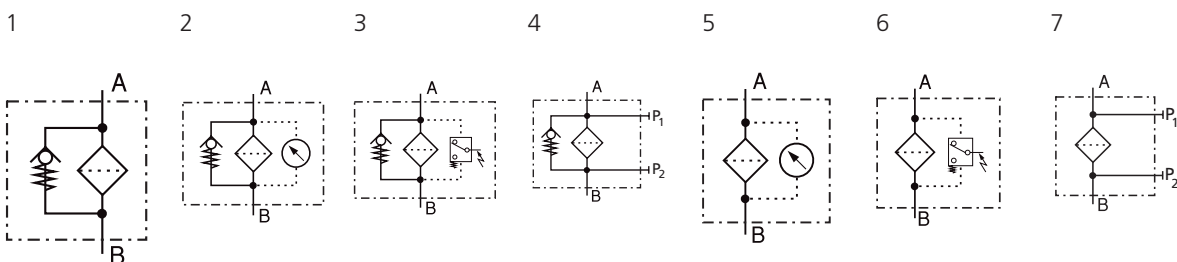

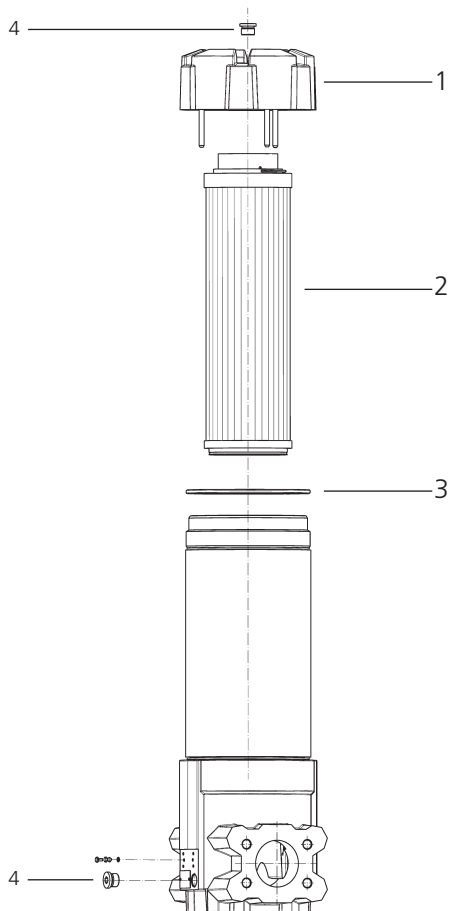

Pos.	Bezeichnung	Bestell-Nr.
1	Deckel (vollständig)	FNL 1000.1200
2	Filterelement	s. Tab. / Spalte 9
3	O-Ring	N007.1905
4	Verschlusschraube	SV 0620.08

Die von ARGO-HYTOS zugesagten Funktionen der Kompletfilter sowie die hervorragenden Eigenschaften der Filterelemente können nur bei Verwendung von Original ARGO-HYTOS-Ersatzteilen garantiert werden.

Qualitätssicherung

Qualitätsmanagement nach DIN EN ISO 9001

Zur Sicherstellung einer gleichbleibenden Qualität in der Fertigung sowie der Funktion werden ARGO-HYTOS-Filterelemente strengsten Kontrollen und Tests nach folgenden ISO-Normen unterzogen:

ISO 2941	Nachweis des Kollaps-, Berstdruckes
ISO 2942	Nachweis der einwandfreien Fertigungsqualität (Bubble Point Test)
ISO 2943	Nachweis der Materialverträglichkeit mit den Druckflüssigkeiten
ISO 3968	Bestimmung des Druckverlustes in Abhängigkeit vom Volumenstrom
ISO 16889	Multipass-Test (Ermittlung der Filterfeinheit und der Schmutzkapazität)
ISO 23181	Bestimmung der Durchflussermüdungsfestigkeit unter Anwendung einer hochviskosen Flüssigkeit

Vor der Serienfreigabe erfolgt die Dauerfestigkeitsprüfung der Filtergehäuse auf unserem Druckimpulsprüfstand. Prozessbegleitende Qualitätskontrollen garantieren Dichtheit und Festigkeit unserer Geräte.

Darstellungen entsprechen nicht immer genau dem Original. Für irrtümlich gemachte Angaben übernimmt ARGO-HYTOS keine Haftung.